

HEMON  
가구 매뉴얼

구매해주셔서 감사합니다.

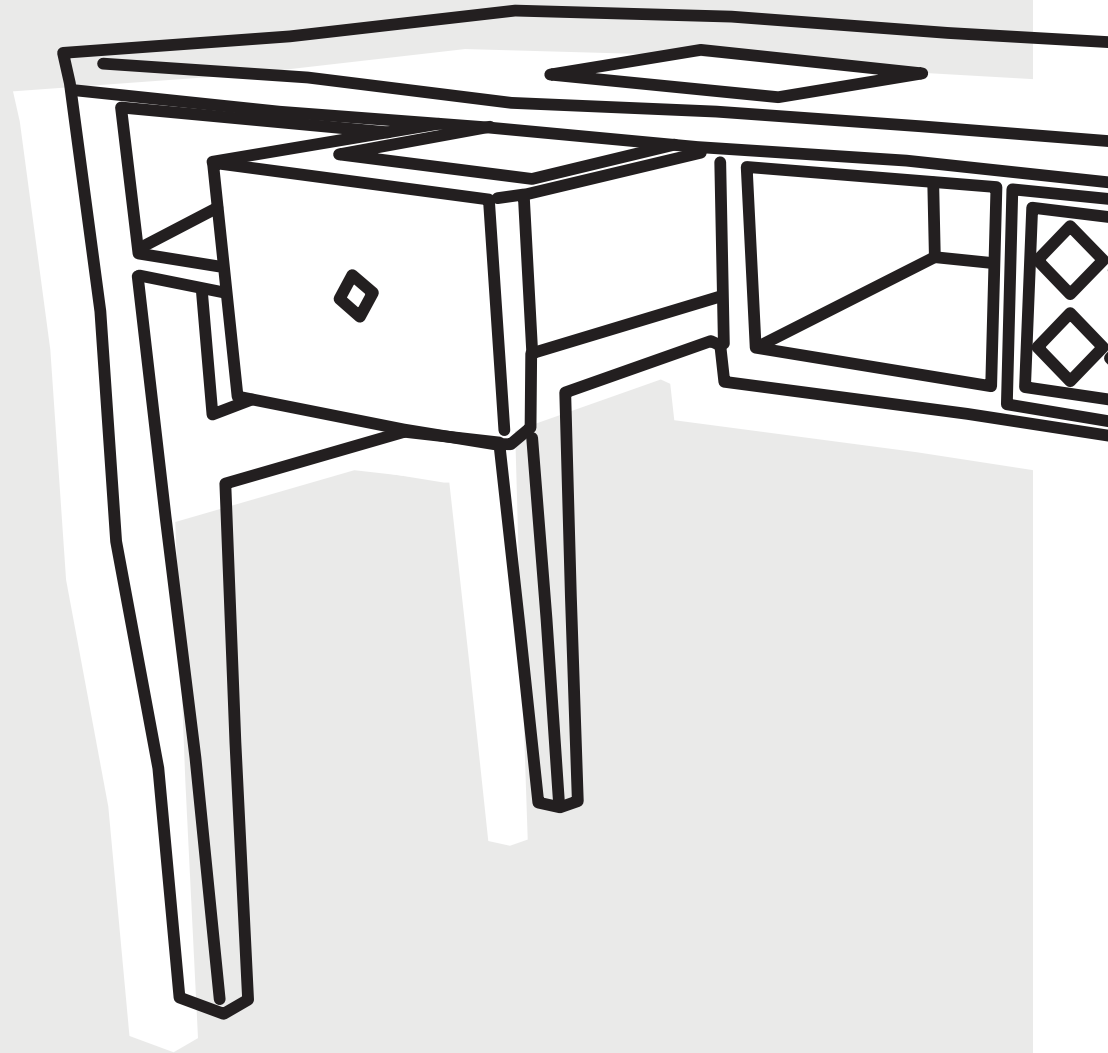

# 반드시 알아주세요.

- 페디 습식 세트의 **스파 설치비는 별도로** 발생합니다.
- 테이블 상판에 매니큐어나 젤이 묻었을 시 퓨어 아세톤을 헝겊이나 티슈에 적당량 흡수시켜 부드럽게 닦아주세요.
- **수용성 젤 제품**은 특히 조심하여 주세요.  
(순식간에 착색되어 지워지지 않을 수 있습니다.)
- HM 흡진기 일체형 테이블은 1.2T 철판 분체도장 열처리 마감 된 제품입니다. 퓨어 아세톤을 직접적으로 뿌리거나 다량의 아세톤이 묻은 채로 방치해두면 정도에 따라 **약간의 얼룩이 생길 수 있습니다.**  
\* 기타 제품(오일 등)도 주의해주시시오.
- **무상 A/S 1년**  
(단, 파손 사유 및 정도에 따라 유상으로 진행될 수 있습니다.)
- 결제 후 제작된 제품은 **고객 변심으로 인한 교환 및 환불이 불가합니다.**
- 목재 가구의 경우 나무가 자라면서 자연스럽게 생긴 **나뭇결이나 옹이 무늬, 갈라짐**이 있을 수 있습니다. 이는 원목 소재의 특성이므로 **교환 및 반품 사유가 되지 않습니다.**
- 흡진 테이블의 **상판과 흡진 서랍은 교체가 가능한** 제품입니다.
- **가구 배송비는 별도이며 용달 화물로** 진행됩니다.  
(일부 품목 제외)  
배송비는 배송 지역과 날짜에 따라 상이할 수 있습니다.

혜몬은 국내 Handmade 업체입니다. 고객님의 니즈(needs)에 맞춰 제작해드릴 수 있습니다.

# 헤몬 듀얼 팬 흡진 시스템

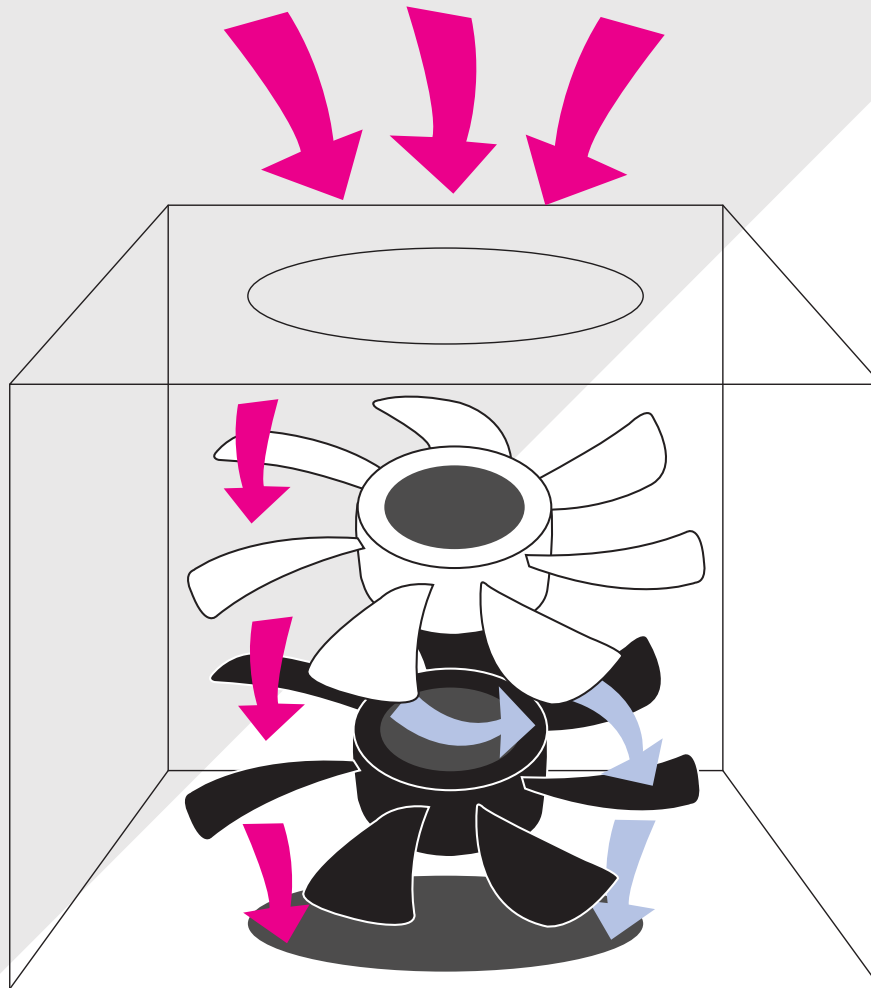

— 미세한 분진  
— 역류하려는 분진

## 1. 듀얼 팬으로 역분을 최소화

: 상단 팬보다 하단 팬이 더 길게 회전하면서 상단 팬이 회전을 멈출 때 서서히 약해지는 흡진력으로 인하여 차마 내려가지고 못하고 역류하려는 분진을 최대한 아래로 끌어 내려줍니다.

## 2. 모터 업그레이드로 흡진력 상승

: 강력한 모터 장착으로 흡진력이 상승하였습니다.

헤몬 특허 제품입니다. 정품 스티커를 확인하여 주세요.

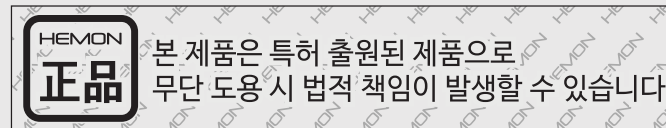
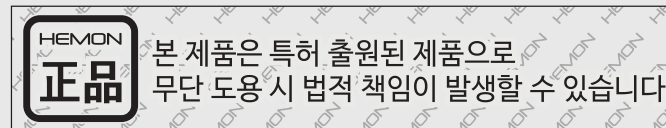
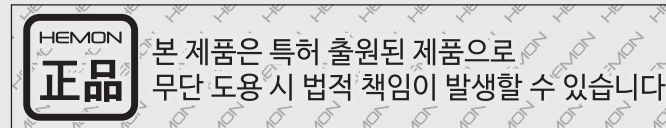

**흡진 서랍에 부착된 스티커 훼손 시  
어떠한 경우에도 A/S가 불가합니다.**

# 흡진 테이블 사용법

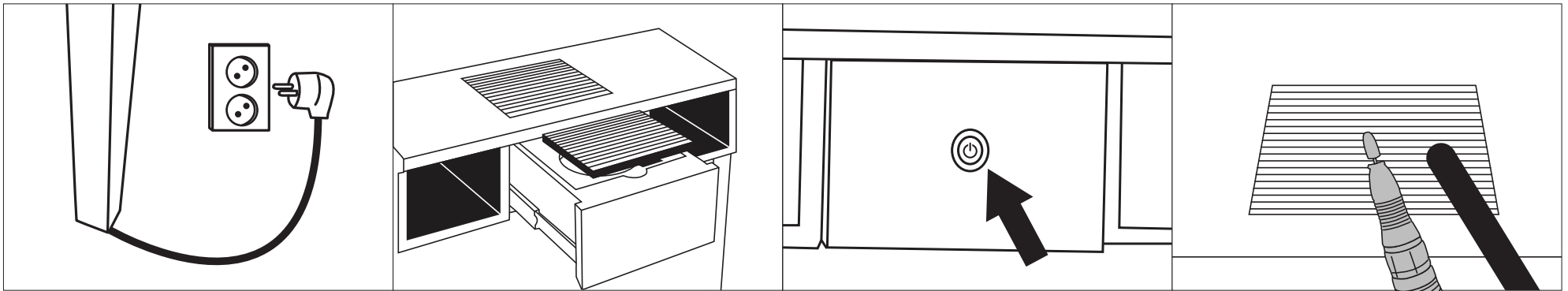

▶ 플러그를 꽂습니다.

▶ 필터의 포장비닐을 제거 후  
끼워주세요.

▶ 버튼을 눌러  
on / off 할 수 있습니다.

▶ 화일링, 드릴 케어 시 함께  
사용하세요.

**흡진대와 시술 위치를 가까이 해주셔야  
흡진기를 효과적으로 이용하실 수 있습니다.**

# 청소법



- ▶ 필터는 깨끗하게 털어내거나 새 필터로 교체해주세요.

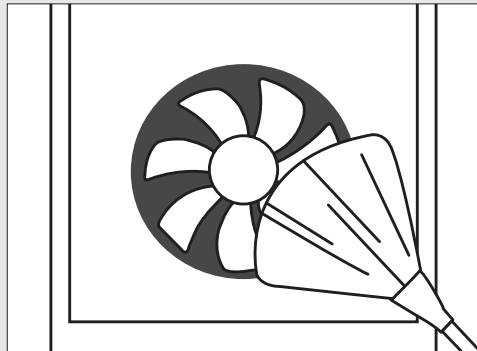

- ▶ 안 쪽 먼지는 청소기나 먼지떨이로 털어주세요.



- ▶ 상판은 물티슈 혹은 물걸레로 닦아주세요. 아세톤을 이용해야 할 경우 소량만 묻혀 조심히 닦아내세요.

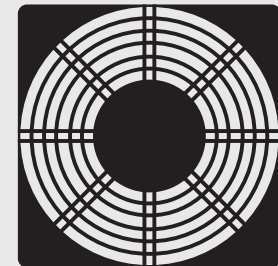
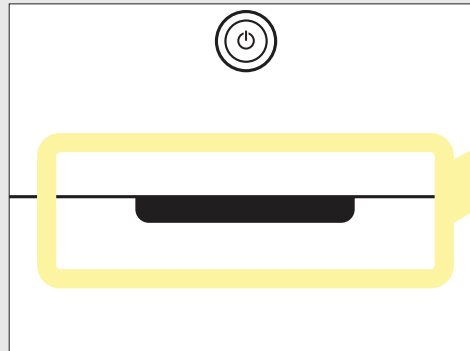
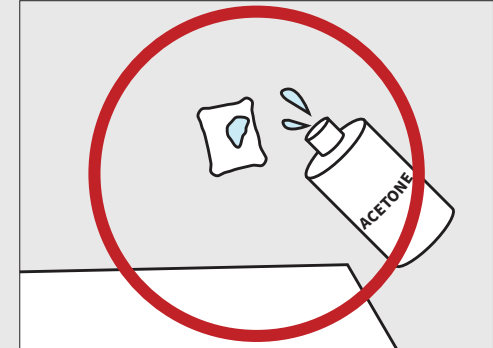

- ▶ 하단 내장 필터는 3-4개월에 한번씩 물세척을 권장합니다.

오염에 강한 금속 상판이나 오랜 기간 사용하면 코팅력이 약해져 오염이 될 수 있습니다.

# 흡진테이블 오염도가 심해졌을 때

헤몬의 흡진 테이블 금속 상판은 교체가 가능합니다. (유상)



▶ 고객센터로 전화

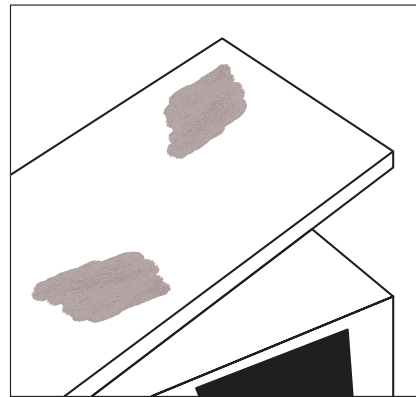

▶ 접수 후 상판 제작

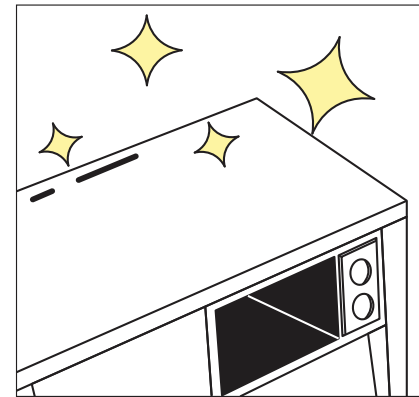

▶ 새 상판으로 교체,  
현 상판 회수

고객센터 070-7700-8866  
문자접수 010-8905-2017

# 흡진 서랍 교체 방법

## ① 흡진 서랍 빼기

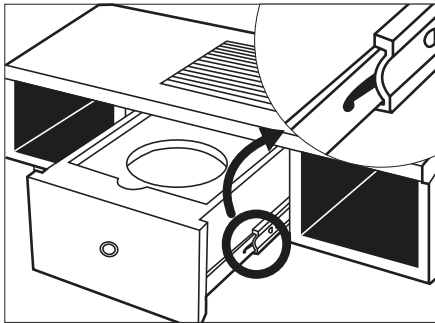

- ▶ 서랍 접합 부분에 있는 장치를 확인해주세요.

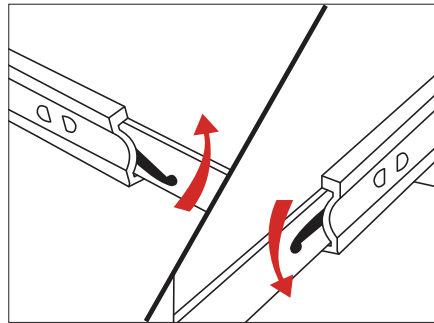

- ▶ 가운데를 기준으로 아래를 향하면 위로 위를 향하면 아래로 누르면서 당기시면 빠집니다.

## ② 흡진 서랍 넣기

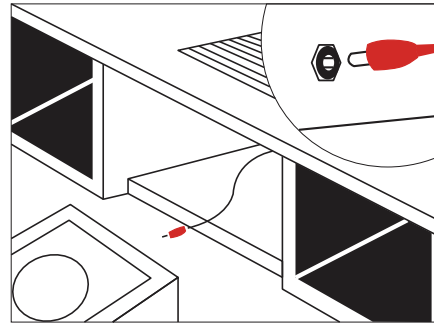

- ▶ 손을 뒤 쪽 아래로 넣어 뒤에 연결된 선을 서랍에 꽂아줍니다.

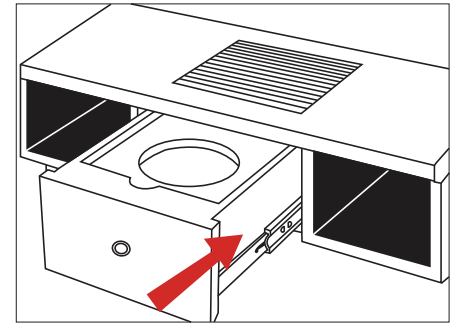

- ▶ 접촉 부분을 잘 맞춘 후 힘을 주어 밀어넣으면 들어갑니다.

이따금씩 흡진기와 연결된 케이블이 분리되어 흡진기가 동작하지 않을 수 있습니다.  
그럴 때에는 위와 같은 방법으로 뺐다 다시 끼워 사용하시면 됩니다.



HEMON

 고객센터

070-7700-8866  
010-8905-2017  
help@hemon.co.kr

월-금 10:00-17:00

 쇼룸

경기도 성남시 수정구  
성남대로1542번길 23-7 (복정동 632-3)  
1층 헤몬

월-금 10:00-17:00

 쇼핑몰

[www.hemon.co.kr](http://www.hemon.co.kr)

 인스타그램

@nailhemon\_official

 블로그

[blog.naver.com/hemonkr](http://blog.naver.com/hemonkr)